



CATALOGUE 2017



Ac produzioni
via don grioli, 28
20161 milano
tel +39 02 64599447
info@acproduzioni.it

ac produzioni

IT - Dal 2007, come Controcorrente prima e AC Produzioni adesso, mettiamo a disposizione l'esperienza acquisita in molti anni di lavoro nella realizzazione di eventi, convention, fiere.

Tutto questo proponendo idee speciali ma concrete, semplicemente dando le soluzioni tecnologiche adatte a tutte le esigenze.

Siamo in grado di fornire le più avanzate tecnologie per poter completare e spettacolarizzare il vostro evento, per farlo diventare unico.

“AC Airone Controcorrente” ha come attività principale quello di offrire un ambiente, altamente professionale, in grado di gestire e coordinare i diversi livelli di intervento, al fine di garantire al cliente un servizio di primo livello.

ac produzioni

EN - Since 2007, (previously Controcorrente, now AC Produzioni), we provide the experience we have gained in many years of work in the creation of events, conventions, fairs and the like.

All these by offering special concrete ideas and technological solutions to meet your above par standards and needs.

We can provide the most advanced technologies in order to produce your envisioned event a spectacular one, thus to make it more distinctive and notable.

“AC Airone Controcorrente” has as its main activity to furnish an environment, with utmost professionalism, able to manage and coordinate the different levels of intervention, as to guarantee our customers a first class service.”





Video



Più vero del reale

IT - Noi di AC Produzioni lo chiamiamo **effetto “WOW!”**: quando ciò che vedi è più vero del reale. Non sottovalutiamo mai l'importanza delle immagini. La grandezza dello schermo o della proiezione, il contrasto, il colore, la luminosità, sono alcuni degli elementi da tenere in considerazione se vuoi avere **il massimo risultato** dal tuo evento. In un mondo altamente competitivo come quello in cui viviamo puoi solo affidarti a prodotti allo stato dell'arte, certificati e dalle performance uniche, la cui tecnologia collaudata in anni di esperienza sul campo ti offre la **garanzia del successo**. È da lì che inizia il vero spettacolo.

More true than reality

EN - At AC Produzioni we call it **“WoW!” effect**: when what you see is more true than reality. We never underestimate the importance of images. The size of the screen or of the projection, the contrast, colour and brightness, are some of the elements to be considered if you want to get maximum results from your event. In a highly competitive world as the one we live in you can only trust in state-of-the-art and certified products, with unique performances, whose proven technology through years of experience in the field offers you a **guarantee of success**. There is where the real show begins.

Monitor video e accessori 10

Monitor seamless e accessori 12

Schermi proiezione 13

Videoproiettori e accessori 14

Ledwall 20

Regia video 22

Monitor video e accessori

- Monitor lcd 18,5" Acer m190d
- Monitor lcd 23" full hd QBell qxd23da
- Monitor lcd 27" full hd Acer
- Monitor lcd 42" Hantarex fullhd black liquid
- Monitor led 22" Samsung lt22**
- Monitor led 22" s22e Samsung
- Monitor led 32" Sony 32w705c
- Monitor led 40" Samsung professional md40b
- Monitor led 40" Samsung professional md40c
- Monitor led 55" Samsung professional ed55c
- Monitor led 55" Samsung professional ed55d



23" HPTOUCH



HD222



S22E

Monitor video e accessori

- Monitor led 55" Samsung professional md55c
- Monitor led 55" Samsung professional me55c
- Monitor led 65" Samsung professional ed65c
- Monitor led 65" Samsung professional ed65d
- Monitor led 82" Samsung dm82d**
- Monitor led touch hp EliteDisplay 23" s230tm**
- Monitor led touch Philips 42" bd14254et
- Monitor led touch Samsung 55" me55c con staffe slim da parete**
- Player roku BrightSign hd 222
- Player tv mini hd Media Box
- Supporto da terra "gobbo" nero per plasma
- Supporto da terra 120-200cm MD con vassoio



DM82D

Monitor seamless e accessori

Base e supporto Samsung wall mid-ud46fs

Base per fissaggio seamless a pavimento

Monitor lcd 46" seamless Samsung 460ut2

Monitor led 46" seamless Samsung ud46d-p

Struttura pmq per monitor seamless



LH46UDD

Schermi proiezione

Schermo a cornice 169x95 cm fronte 16/9

Schermo a cornice 169x95 cm retro 16/9

Schermo a cornice 500x287 fronte + retro

Schermo a cornice 600x338 fronte + retro

Schermo a cornice 600x450 fronte + retro

Schermo autoportante 225x169 fronte + retro

Schermo autoportante 250x200 fronte + retro

Schermo autoportante 300x188 fronte 16/10

Schermo autoportante 3x2.25 F+r/4x2.25 16/9 fronte + retro

Schermo autoportante 4-Rent 427x267 fronte 16:10

Schermo autoportante 4x3 fronte + retro

Schermo fronte con treppiede a rotolo 180x180

Schermo fronte con treppiede a rotolo dim. 240X240 cm

Telo di proiezione motorizzato 290x181 16/10

Telo di proiezione occhiellato 4x3 m retro

Telo di proiezione occhiellato 595 x 335 fronte

Telo di proiezione occhiellato 7x4.40 m retro

Telo di proiezione occhiellato 830 x 180 retro

Telo di proiezione occhiellato 8x4.50 m fronte

Telo di proiezione occhiellato 9x4 m retro



Videoproiettori e accessori

VIDEOPROIETTORE EPSON EB L25000U



Versatile, efficiente, di lunga durata e con una luminosità di 25.000 lumen, EB-L25000U è il videoproiettore da installazione 3LCD laser attualmente più luminoso sul mercato.

Epson ha sviluppato il videoproiettore 3LCD laser più luminoso di sempre, con un'intensità luminosa pari a 25.000 lumen. Basato sulla tecnologia 3LCD e dotato della funzione 4K Enhancement, oltre che di lenti compatibili con la risoluzione 4K, EBL25000U offre una definizione straordinaria e la massima flessibilità. La sua unità ottica sigillata, inoltre, lo rende particolarmente adatto per l'installazione negli ambienti dove si sviluppa fumo, ad esempio i locali in cui si svolgono eventi live.

In grado di garantire colori vivaci e un contrasto ottimale in qualsiasi condizione di illuminazione, EB-L25000U è il videoproiettore 3LCD laser più luminoso attualmente presente sul mercato¹, non solo tra quelli della gamma Epson.

Più leggero e compatto

EB-L25000U è anche più leggero e compatto rispetto ai videoproiettori da installazione della concorrenza. Facile da trasportare e da installare, si adatta perfettamente anche agli spazi ridotti.

Proiezione da qualsiasi angolazione

Grazie al nuovo sistema di raffreddamento, perfezionato di recente, il videoproiettore EBL25000U può essere ruotato di 360° in qualsiasi direzione e installato a qualsiasi angolazione per proiettare immagini in verticale oppure con un orientamento diverso.

Tecnologia 4K Enhancement

EB-L25000U è dotato della tecnologia Epson 4K Enhancement, che sposta ciascun pixel in diagonale di 0,5 mm in modo da raddoppiare la risoluzione. Offre inoltre un'ampia gamma di lenti compatibili con la risoluzione 4K, per immagini ad alta definizione estremamente nitide, anche in caso di proiezioni a distanza.

20.000 ore di funzionamento senza interventi di manutenzione

Grazie all'unità ottica sigillata e alla ruota al fosforo in materiale inorganico, EB-L25000U può essere utilizzato per 20.000 ore senza richiedere interventi di manutenzione³, anche in ambienti particolarmente fumosi come sale concerti e teatri. A ciò si aggiungono anche il telaio tubolare e la piastra di supporto, che rendono il case particolarmente resistente agli urti, per una lunga durata nel tempo.

Videoproiettori e accessori

- Videoproiettore Epson eb-1880 4000al
- Videoproiettore Epson eb-915w 3200al
- Videoproiettore Epson eb-z10005u fullhd 10000al
- Videoproiettore Epson eb-z8050w 7000al
- Videoproiettore Epson eb-z8455wu fullhd 7000al
- Videoproiettore Panasonic pt-dz21ke 21.000Al con cestello
- Lavagna interattiva Epson eb1410



EB-Z10005U



PT-DZ21KE

Videoproiettori e accessori

- Ottica Epson l07 5,76-8.09
- Ottica Epson m06 2.64-4.03
- Ottica Epson m07 3.85-5.88
- Ottica Epson r04 0.76
- Ottica Epson s04 1,71-2.78
- Ottica Epson w04 1,29-1,77
- Ottica Panasonic el-plr04
- Ottica Panasonic et-d75le6
- Ottica Panasonic et-d75le8
- Ottica Panasonic et-d75le10
- Ottica Panasonic et-d75le20
- Ottica Panasonic et-d75le30
- Ottica Panasonic et-d75le40
- Ottica Panasonic et-d75le50



ET-D75LE50



ET-D75LE40



ELPLR04



ET-D75LE6



ET-D75LE8

Videoproiettori e accessori

OTTICHE EPSON SERIE LASER 25000

L'ottica Epson per ogni tua specifica esigenza

Personalizza il tuo videoproiettore da installazione con le lenti opzionali Epson, disponibili in un'ampia gamma di rapporti di proiezione in base alle dimensioni dello schermo e alla distanza del videoproiettore in un ambiente specifico e in linea con ogni budget per offrire la migliore qualità delle immagini possibile.



DESCRIZIONE	CODICE	SPECIFICHE
 obiettivo a focale corta	ELPLR05	Focale Fissa F: 2.2 F: 19,1 mm
 obiettivo a focale ultra corta	ELPLU05	Zoom Motorizzato fattore ingrandimento: 1.21 F: 2.4 ~ 2.6 F: 28.4 ~ 34.0Mm
 obiettivo a focale corta	ELPLW07	Zoom Motorizzato fattore ingrandimento: 1,37 F: 2.2 ~ 2.5 F: 40.6 ~ 55.2Mm
 obiettivo a focale media	ELPLM12	Zoom Motorizzato fattore ingrandimento: 1,35 F: 1.9 ~ 2.1 F: 54.7 ~ 73.0Mm
 obiettivo a focale media	ELPLM13	Zoom Motorizzato fattore ingrandimento: 1,52 F: 1.9 ~ 2.4 F: 71.6 ~ 107.3Mm
 obiettivo a focale media	ELPLM14	Zoom Motorizzato fattore ingrandimento: 1,50 F: 2.1 ~ 2.4 F: 106.8 ~ 160.9Mm
 obiettivo a focale lunga	ELPLL09	Zoom Motorizzato fattore ingrandimento: 1,50 F: 2.1 ~ 2.5 F: 149,7 ~ 225.0Mm
 obiettivo a focale lunga	ELPLL10	Zoom Motorizzato fattore ingrandimento: 1,50 F: 2.2 ~ 2.6 F: 216,6 ~ 326.8Mm



Video - Ledwall



Ledwall

Passo 8 mm per esterno compass8 Music&Light
Passo 5,9 mm da esterno Hydro
Passo 3,75 mm da interno SGM

Disponiamo di tutti gli accessori, ganci,
cablaggi, sender card, ect..



Regia video

Analog Way di-ventix ii

Analog Way orchestra

Convertitore da hdmi a 3g hd-sdi Kramer

Convertitore dvi - fibra ottica dv_sfp01 tx+rx

Convertitore dvi - fibra ottica m1-201da-tr- tx+rx

Convertitore in dvi / out hdmi lindy

Convertitore in dvi / out vga lindy

Convertitore in vga / out hdmi cypress tech cp293

Convertitore video hd - edid manager

Edid manager v4 lightware

Extender hd gefen trasm+ricev hdmi su cat6

Extender hdbaset trasm+ricev hdmi su cat6

Lettore dvd

Lettore dvd blu-ray Samsung out hdmi

Lettore dvd con monitor dvmp-250

Analog way ascender (livecore) 32-4K



ASCENDER 32 - 4K (LIVECORE)

Regia video

Lindy extender trasm+ricev svga su cat 5

Miniscaler sc01hd con modulo sfp

Scaler Analog Way pulse le 200

Scaler Analog Way pulse2 3g

Splitter dvi-d 4ch lindy

Splitter dvi-d 8ch lindy

Splitter dvi-d trident Analog Way 2in/6out

Splitter hdmi 1 in / 2 out con alimentatore

Splitter hdmi 1 in / 4 out con alimentatore

Splitter svga 4ch con alimentatore

Splitter svga 8ch con alimentatore

Triplehead2go matrox con alimentatore + cavo vga

Watchout Dataton server 2 in / 4 out

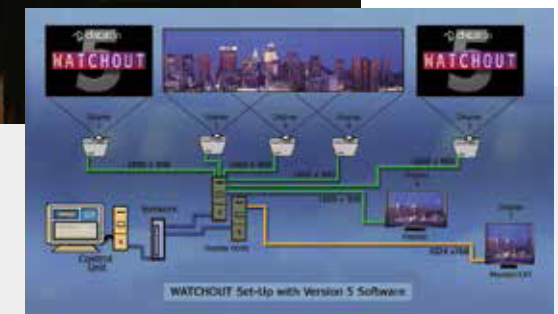
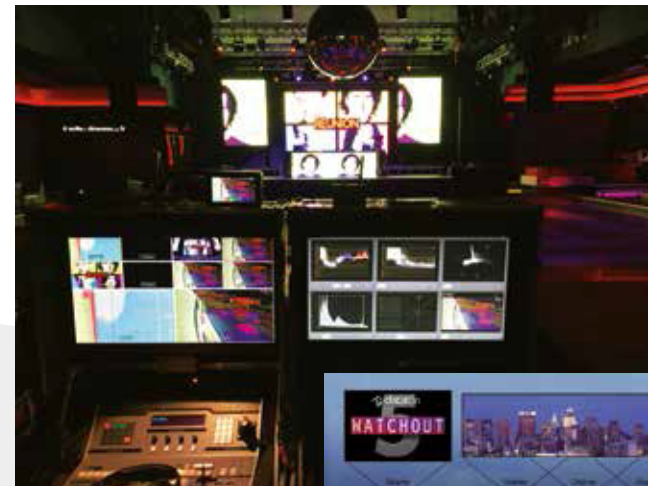

WATCHOUT DATATON

Regia video

Mixer Video AW-HS50EJ

Remote Camera Controller AW-RP50EJ

Camera AJ-PX270EJ

Camera Remotabile AW-HE130EJ

KIT COMPLETO

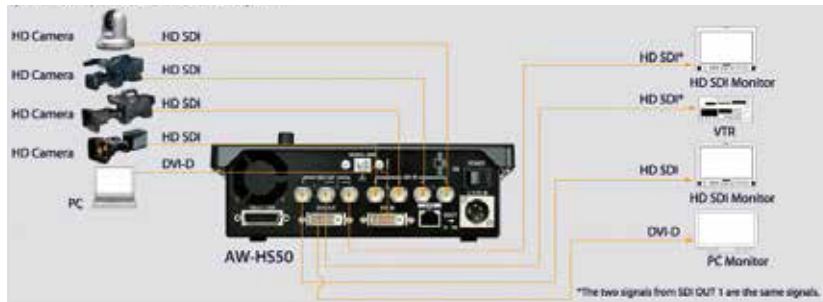

AW-HE130EJ



AW-HS50EJ



AW-RP50EJ



AJ-PX270EJ

Regia video

Ascender in case

Copriregia



ASCENDER IN CASE



COPRIREGIA



Audio & Communication

Audio & Communication

Niente scuse sul fronte sonoro

IT - Come ottenere rispetto in quello che fai? Dai il meglio e **non scendere a compromessi**. Il tuo concerto è irripetibile, ogni nota emessa deve poter vibrare per come l'hai sentita nel cuore: unica, personale, potente ed incisiva. Solo così riuscirai a trasmettere il tuo immaginario espressivo. La stessa attenzione per i dettagli, con la strumentazione **più moderna ed affidabile**, è pretesa per il tuo evento fieristico, convegno o conferenza. Non importa ciò che dirai, l'importante che il messaggio arrivi chiaro e cristallino: le stesse qualità che ci appartengono.

No excuses on the sound front

EN - How to obtain respect in what you do? Give your best and **do not compromise**. Your concert is unique, each note emitted must be able to vibrate just like you heard it in your heart: unique, personal, powerful and gripping. Only in this way you will be able to convey your expressive imagery. The same attention to detail, with **the most modern and reliable equipment**, is demanded for your trade show, convention or conference. No matter what you'll say, it's important that the message arrive clear and crystalline: the same qualities which belong to us.

Impianti audio 30

Impianti audio accessori 34

Dj set 34

Intercom 35

Regia audio 36

Microfoni ed accessori 40

Radiomicrofoni 42

Accessori telefonici e radio 43

Impianti audio

Cassa amplificata RCF nx l24-a 1400w

Cassa amplificata RCF tt051-a 300w con bicchiere

Cassa amplificata RCF tt052-a 300w con bicchiere

Cassa amplificata RCF tt08a+ 750w rms

Cassa amplificata RCF tt22a+ 750w rms

Cassa amplificata RCF tt25a+ 1500w rms

Modulo linearray RCF nx l23-a 750w

Modulo linearray RCF ttl31a 750w

Modulo linearray RCF ttl33a 750w

Modulo linearray RCF ttl55a 3 vie 3500w

Monitor da palco RCF tt25sma 750w

Subwoofer RCF art 902-as 12" 1000w

Subwoofer RCF nx s21-a 21" 1000w

Subwoofer RCF nx s25-a 2x15" 1000w

Subwoofer RCF sub 8004-as 18" 1250w

Subwoofer RCF sub 8006-as 2x18" 2500w rms

Subwoofer RCF ttl12-as 1000w 12"

Subwoofer RCF ttl36as 4000w

Subwoofer RCF tts12-a 1000w 12"

Subwoofer RCF tts36-a 4000w

Subwoofer RCF tts56a 6800w



TTL33A



TTS56A



TT052



TT22A



TTL55A

Impianti audio

Cassa amplificata dvxd8 400w + kit appendimento spina mazzeri

Cassa amplificata l160d DB 160w con supporto per stativo spina schuko

Cassa m50t DB bianca 100v - 10w con staffa

Cassa m50t DB nera 100v - 10w con staffa

Cassa mq60h RCF 100v 2 vie bianca con speakon

Cassa passiva one system ip 108im-w 8" 200w

Diffusore da esterno a 2 vie - tromba 100v 30w bc728t

Diffusore JBL control 1pro

Modulo linearray JBL vertec vt4886 900w

Monitor da palco attivo dvx dm12 DB 1500w 12" + 1,4"

Monitor da palco attivo dvx dm28 DB 750w 2x8" + 1"

Monitor da palco RCF tt25sma 750w

Sistema Bose l1 model 1s

Subwoofer DB sub15d 15" 1000w

Subwoofer JBL vt4883 2x12" 1600w



JBVT4883



TRO100



JBLCONTROL1



BOSEL1-1S



JBVT4886

Impianti audio accessori

Amplificatore 100v 120w DB cup12.6Z-6 cd changer + tuner fm

Amplificatore 100v 2400w/ch powersoft 2 canali

Amplificatore 100v 600w audio tools cva600 - out speakon

Amplificatore Crown i-tech 4x3500hd

Amplificatore Crown xls1000

Dj set

Lettoce Pioneer cdj 2000 nexus

Mixer Pioneer djm900 nexus

Regia dj: mixer Pioneer djm750, coppia cdj350 Pioneer

Regia dj: mixer xone62 Allen&Heat, coppia cdj350 Pioneer



3904



CDJ2000NXS



DJM900NXS

Intercom

Beltpack Altair em202

Beltpack radio Altair wbp-210

Cuffia Altair am-100/2

Cuffia cc550 per intercom Sennheiser

Cuffia hmd280 per intercom Sennheiser

Intercom Altair wbs200 radio

Intercom radio Sennheiser dw800 3 cariche con 2 cavi rj11

Intercom Telex ms 2002 + cuffia ph88



DJM900NXS



WBP210



AM100

Regia audio

Cuffia AKG k171 con amplificatore sc-1 dap audio

Distributore audio JDM ad-1125 2in/10out

Equalizzatore 2x31 bande BSS

In-ear monitor Shure psm600 blu in rack - freq 629.975/634.775

In-ear monitor Shure psm600 red in rack - freq 647.525/653.335

In ear monitor Sennheiser EW 300 G3

Lettore cd/mp3 DAP audio cdmp-150 mkii con telecomando

Lettore cd/mp3 Gemini cdmp 1500 con telecomando

Lettore-registratore mp3 er100-cu-rec tenix

Processore DBX drive rack pa 1in/3out



EW 300



EPM8

Regia audio

Mixer Midas venice 16ch

Mixer Midas siena 48ch 16 aux

Mixer Soundcraft epm6

Mixer Soundcraft epm8

Mixer Soundcraft gb8 40ch + 2 lamp

Mixer Soundcraft si expression1 16ch - con scheda madi cat 5

Mixer Soundcraft si expression3 32ch - con scheda madi cat 5

Mixer Soundcraft si expression3 32ch - con scheda madi ottica

Mixer Soundcraft vi-1 48ch

Mixer Soundcraft vi3000

Mixer Yamaha m7cl 48ch + 2 lampade + 3 schede ethersound



VI3000



SI EX3

Regia audio

Vi6000 Soundcraft control surface

Vi6000 Soundcraft local rack 96ch madi ottico

Vi6000 Soundcraft stage box 64in 32out madi ottico



M7CL



VI6000

Regia audio

Processore RCF dx4008

Rack1 outboard per Soundcraft gb8

Rack2 outboard per Midas siena

Rdnet RCF control2

Rdnet RCF control8

Scheda audio m-audio con mic misura ecm800

Soundcraft compact stage box 32/16 ottico

Ministagebox Soundcraft 16ch - 8out - cat5

Splitter antenna in-ear pa760e con antenna unidirectional pa705 Shure

Splitter digitale per mixer vi1

Stage box digitale ethersound Yamaha 48in 16out



VI1

Microfoni ed accessori

Di box attiva 2ch dap audio sdi202

Di box passiva 1ch radial pro

Di box attiva bss ar133

Di box passiva 2ch osp stereo

Di box passiva stereo pcpalbox - in minijack/out xlr

Idrofono Aquarian Audio h2a

Kit batteria Shure completo

Microfono AKG 414 con accessori e aggancio asta

Microfono AKG c1000 condensatore

Microfono AKG d112 con clip

Microfono AKG d22 con clip

Microfono AKG gn50e-capsula ck33 ipercardioido e base

Microfono Audiotechnica at3528 condensatore

Microfono Audix d-6 cardioido dinamico

Microfono Audix i-5 cardioido dinamico

Microfono cardioido dinamico Sennheiser md421ii

Microfono cardioido dinamico Sennheiser md441

Microfono condensatore AKG c451b

Microfono dinamico Beyerdynamics opus 67 a clip

Microfono dinamico Sennheiser e604 con clip



PCPALBOX

DIS-RADIAL

AKG414

Microfoni ed accessori

Microfono dinamico Sennheiser e906 con clip

Microfono mezzofucile AKG c 568 b a condensatore

Microfono Sennheiser e822-s cardioido

Microfono Shure beta 87a a condensatore

Microfono Shure beta 91a per grancassa

Microfono Shure beta52a

Microfono Shure beta58

Microfono Shure mx418-capsula r185b cardioido e base

Microfono Shure pg52 per grancassa

Microfono Shure pg56 dinamico

Microfono Shure pg58

Microfono Shure pg81 condensatore

Microfono Shure sm137 condensatore con antipop

Microfono Shure sm57

Microfono Shure sm58

Sistema di conferenza - base con microfono cs500c

Sistema di conferenza - prolunga cs500e

Sistema di conferenza - unità centrale cs500m



BETA87A

AKGD112

CS500C

Radiomicrofoni

Marsupio bodypack per aerobica Mipro

Microfono ad archetto Mipro mu-53hns cardioide color pelle

Microfono ad archetto Sennheiser hsp4 cardioide color pelle

Microfono headset DPA mmb4088-f pelle con adattatore DPA dad6034

Microfono lavalier DPA 4061fm color pelle

Microfono lavalier Sennheiser mke40 con capsula nera

Rack Mipro con 3 ricevitori doppi act-727 freq:7c con splitter antenne

Rack Sennheiser con 4 ricevitori ew500g3 2 range c-2 range b con ant. Diret.

Rack Sennheiser con 4 ricevitori ew500g3 2 range c-2 range g con ant. Diret.

Rack Sennheiser con 4 ricevitori ew550g2 2 range b con ant. Diret.

Rack Sennheiser con 8 ricevitori ew500g3 4 range c-4 range g con ant. Diret.

Ricevitore Mipro 4ch act-747 freq:7c

Ricevitore Mipro doppio act-311 freq:7c

Ricevitore Mipro doppio act-727 freq:7c

Ricevitore Mipro singolo act-311 freq:7c

Ricevitore Sennheiser doppio ew550g2 range b con antenne



4061-FM



MKE40



SENNRACK8CG

Radiomicrofoni

Ricevitore Sennheiser ew500/300g3 range b con antenne

Ricevitore Sennheiser ew500/300g3 range c con antenne

Ricevitore Sennheiser ew500/300g3 range g con antenne

Trasmittitore Mipro act-30h freq:7c a mano cardioide

Trasmittitore Mipro act-7t freq:7c bodypack

Trasmittitore Mipro act-7th freq:7c a mano hypercardioide

Trasmittitore Sennheiser sk500g3 range b bodypack

Trasmittitore Sennheiser sk500g3 range c bodypack

Trasmittitore Sennheiser sk500g3 range g bodypack

Trasmittitore Sennheiser skm500g3 range b a mano

Trasmittitore Sennheiser skm500g3 range c a mano

Trasmittitore Sennheiser skm500g3 range g a mano

Accessori telefonici e radio

Ibrido telefonico

Radiolina Midland g7 xtr

Sistema per traduzione simultanea 1tx/10rx con cuffie



SK500G3-G



SKM500G3-B



Light

Illuminiamo d'immenso

IT - La migliore soluzione rispettando il budget proposto. A scarica, alogena, fluorescente, led, strobo, convenzionale, motorizzato... come non rimanere soddisfatti di fronte ad un assortimento così vasto offerto dai più prestigiosi marchi del settore quali Clay Paky, Avolites, DTS Lighting, MA Lighting, Prolights e Coemar? Qualunque idea tu abbia sarà "illuminata" nel modo giusto e gestita **con le consoles più avanzate al mondo**. AC Produzioni dedica **massima attenzione all'innovazione** per offrire il meglio al giusto rapporto tra qualità e prezzo. Ecco la chiave del nostro successo.

We illuminate the immensity

EN - The best solution within the proposed budget. Gas-discharge lighting, halogen, fluorescent, LED, strobe, conventional, motorized lightings... how not to get satisfied in front of a vast assortment offered by the most prestigious brands in the industry such as Clay Paky, Avolites, DTS Lighting, MA Lighting, Prolights and Coemar? Whatever idea you have it will be "lit up" in the right way and managed **by the world's most advanced consoles**. AC Productions devotes **maximum attention to innovation** in order to offer the best at an excellent price/performance ratio. That's the key of our success.

Fari motorizzati e led 50

Fari convenzionali 52

Dimmer 55

SGM led balls 56

Regia luci 58

Fari motorizzati e led

Barra a led arcled338pix 50 cm con cavi mazzeri

Barra a led lampo full color con presa Powercon

Barra a led pixelbar 18q4 tour rgbw 18x8w 18° Powercon

Barra a led studio bar extreme pix 18x8w rgbw 18° ip66

Cambiacolori delta-b DTS fullcolor medium

Controller arcdrive436 per fari arcwave12rgb

Faro led a batteria moby40

Faro led a batteria smartbat black

Faro led a batteria smartbat white



STUDIOBAR



MYHTOS



MOBY40

Fari motorizzati e led

Kit 4 cambiacolori a led con pedaliera

Moving head Clay Paky alpha spot hpe 700

Moving head Clay Paky alpha wash 700

Moving head Clay Paky mythos

Moving head Clay Paky sharpy

Moving head Clay Paky alpha profile 1500

Moving head Coemar iwash halo

Moving head diamond 19 - 19 x 15w led rgbw 500w

Moving head diamond 19 - 19 x 15w led rgbw 500w wdmx

Moving head diamond 37 - 37 x 15w led rgbw fullcolor



PROFILE1500



RAIN PROTECTOR



DIAMOND19

Fari motorizzati e led

Moving head diamond 7 - 7 x 15w led rgbw

Moving head jack DTS 189w

Moving head pixiebeam 60w rgbw / full color led

Moving wash cp color400 claypaky con bandiere e lente

Pannello led pixpan16 Prolights 16x30w rgb/fc

Parled 18x3w arclcd1318 Prolights con cavi maz

Parled 18x8w lumipar18qpro rgbw/fc Prolights con cavo maz/pow

Parled 37x7w arclcd7337 rgbw, zoom 8°-40°, ip54 Neutrik

Parled outdoor 18x8w lumipar18qip ip67

Parled outdoor arcwave12rgb ip66



JACK



EVO190e



LUMIPAR18QPRO

Fari motorizzati e led

Proiettore led studiocob 100w con bandiera e tg - mazzeri

Sagomatore led evo 190e - cee

Scanner msz1200 infinity sagitter con gancio aliscaff

Stripled con profilo in alluminio 1 m con xlr 5 poli

Stripled con profilo in alluminio 2 m con xlr 5 poli

Strobo SGM led x-5

Strobo showtec technoflash 448 led

Led traccia rgb 15w 108 cm con 2 clip per fissaggio

Wash light SGM p5

Led traccia bianche 15w con clip



SGMP5

Fari convenzionali

- Barra da 4 par 64 acil corto lampada 24v 250w -serie-
- Barra da 4 par 64 acil lungo lampada 24v 250w -serie-
- Barra da 6 par 64 - lampada cp62 1000w -serie-
- Blinder 2 lampade dwe 650w 110v
- Blinder 4 lampade dwe 650w 110v
- Domino 1000w cee con tg
- Faro a scarica trial one 150w con spina mazzeri
- Faro par56 lux corto 300w + tg con spina mazzeri
- Faro par64 500w con telaio gelatina spina mazzeri
- Faro par64 singolo 1000w cp60 con telaio gelatina
- Faro par64 singolo 1000w cp62 con telaio gelatina
- Faro par64 singolo 500w nero cp62 con telaio gelatina
- Faro pro parnell nero con parabola dicroica 575w con bandiera
- Faro scarica indio 400w bianco con spina mazzeri
- Faro teatrale qps 2000w con tg e bandiere**



INDIO400MAZ



DWE

Fari convenzionali

- Ottica 19° per sagomatori ETC
- Ottica 26° per sagomatori ETC
- Ottica 36° per sagomatori ETC
- Ottica 50° per sagomatori ETC
- Par36 con ottica 24° 50w 12v nero
- Par36 con ottica 8° 50w 12v nero
- Par36 lux con lampada 30w 6v
- Par46 lungo lux a scarica 70w
- Profilo compact 300w DTS**
- Proiettore arri 650 plus con lente fresnel 650w con bandiere
- Quarza 120w con spina mazzeri
- Quarza 150w/500w lineare con spina cee
- Quarza 2000w con bandiera
- Sagomatore ETC source four 750w senza ottica**
- Sagomatore profilo 1000w DTS zoom 18-36° con iris e portagobos
- Sagomatore tipo ETC zoom 25°>50°



PROFILO300

Fari convenzionali

- Seguipersona arena 1200msr con stativo e colori
- Seguipersona proel starpoint 2500pf spina 32a mono completo
- Spot mini 300w con lente fresnel - mazzeri
- Spot teatrale con lente fresnel 1000w + tg + bandiera
- Spot teatrale con lente pc 1000w + tg + bandiera
- Spot teatrale con lente pc 500w +tg + bandiera
- Sunstripe active dmx showtec
- Superlucciola 75w 24° spotlight**
- Superlucciola 75w 6° spotlight**



QPS1K

Dimmer

- Dimmer 12ch 63A / dirette 12x16A 4x16A 5p
- Dimmer 18ch 125A / dirette 9x16A 1x32A
- Dimmer 36ch 400A / 3x63A - 6x16A lite-puter
- Dimmer 6ch digitale dmx zero 88 in 32A**
- Mini dimmer up-2rf botex con slider spina/presa mazzeri



DIM6

SGM led balls

Led balls cavo segnale 3mt

Led balls strip lb-100

Led balls touring led driver tld-612



Perfect Balance

CLAY TANK
MYTHOS



Regia luci

Consolle luci Avolites mobile con pc all-in-one msi

Consolle luci Avolites pearl expert pro

Consolle luci Avolites sapphire touch

Consolle luci led operator 4 wireless solution integrato

Consolle luci MA Lighting grandma2 light

Consolle luci zero-88 dmx juggler 12+12ch

Dmx recorder 512ch botex rack

Driver led dmx led-dim48

Nodo artnet dmxlan 4ch SGM

Nodo artnet dmxlan 8ch con cavo schuko/powercon

Set dmx wifi: 1 ricevitore + 1 trasmettitore completo

Splitter dmx 4ch 5/3 poli

Splitter dmx 8ch 5/3 poli

Trasmettitore dmx wifi per smartbat

Trasmettitore dmx wifi w-dmx g4



AVOMOBILE



DMXWIFI



SAPPHIRE

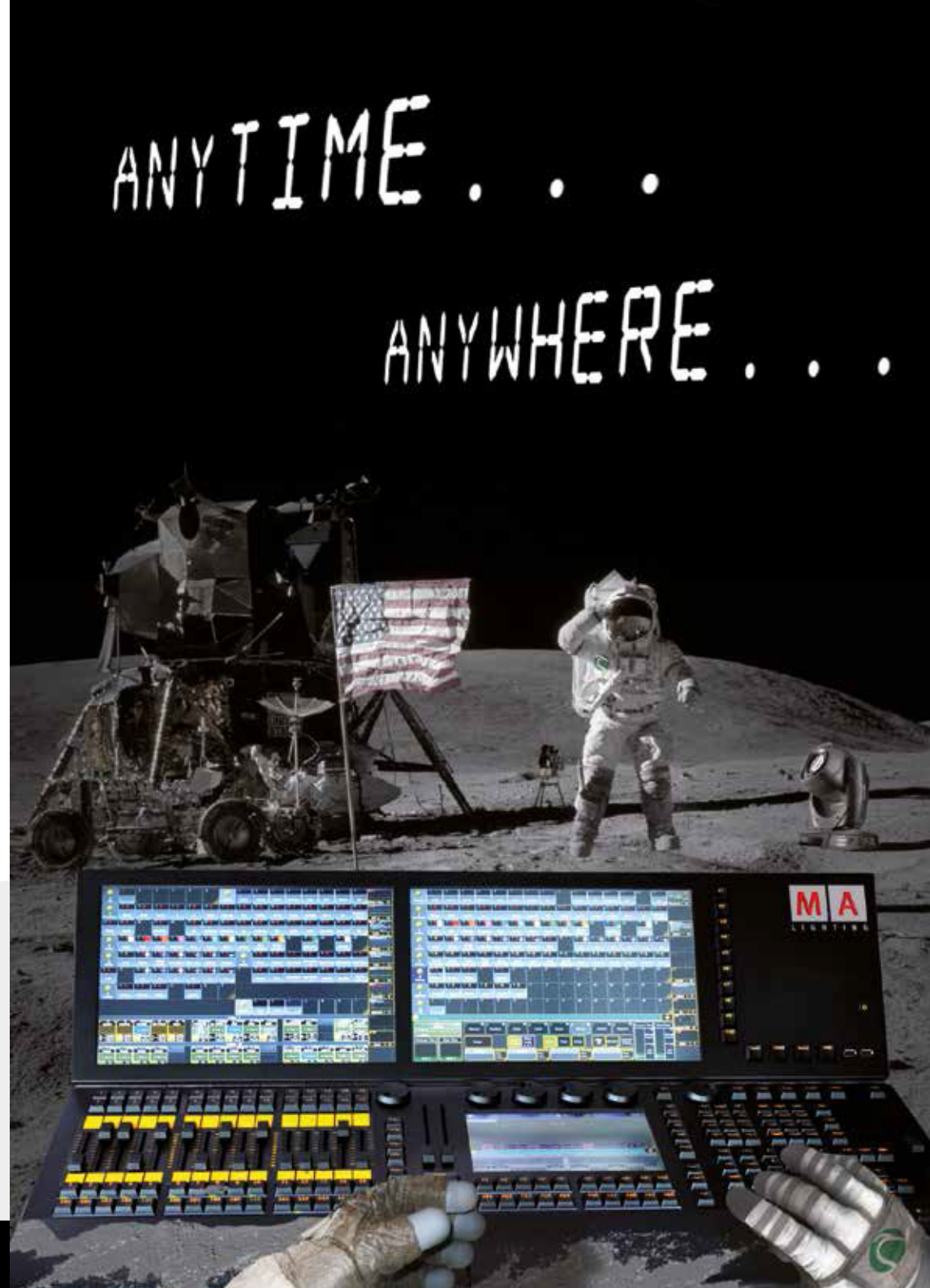



Power & Cables

Power & Cables

Il potere corre sul filo (sia lode al cavo)

IT - Quando hai speso gran parte delle tue risorse nel progettare il tuo evento con il meglio che oggi il mercato possa offrire pensa al cavo. Quando tutto è pronto e pensi che nulla possa andare storto pensa ancora al cavo. Prima che lo show apra i battenti e le luci si spengano per poi riaccendersi in danze multicolori **pensa sempre al cavo**. L'ultima parola è la sua, il potere si sa, corre sul filo e non ama essere sottovalutato. Per questo la cosa migliore che puoi fare è affidarti a chi di cavi se ne intende e non lascia nulla al caso. **Il carico, la sezione, la lunghezza** e soprattutto **la costante manutenzione** sono fattori da tenere in debita considerazione per non trovarsi in situazioni imbarazzanti. Noi non lo dimentichiamo mai.

The power runs on the wire (praised be the cable)

EN - When you have spent most of your resources in planning your event with the best the market can offer nowadays, think about the cable. When everything is ready and you think nothing can go wrong still think about the cable. Before the show opens its doors and the lights turn off and then turn on again in multi-coloured dances, **think always about the cable**. The last word is its word, the power, you know, runs on the wire and it doesn't like to be underestimated. **Load, section, length** and especially **constant maintenance** are factors to take into due consideration so as to avoid embarrassing situations. We never forget it. Choose among cables for audio, video or lighting, traditional or of optical fibre and don't worry: there is only the best.

Quadri elettrici 64

Cavi segnale 65

Multicord audio 66

Prolunghe monofase + accessori 67

Prolunghe pentapolari + accessori 67

Prolunghe powerlock e accessori 400A 67

Prolunghe socapex 19 poli + accessori 67

Quadri elettrici

Postcontatore 125A m Diff + sgancio in catino

Postcontatore 250A/out 2x250A + sgancio in catino

Postcontatore 250A/out 2x400A + sgancio in flightcase

Postcontatore 32A trif / in spelo

Postcontatore 63A trif / in 63A + sgancio in catino

Postcontatore 63A trif / in spelo

Quadro elettrico 125A / out 24x16A - 2x32A in flightcase giallo

Quadro elettrico 125A / out 380v 2x32A 2x63A in gomma

Quadro elettrico 125A trif / out 380v 4x63A

Quadro elettrico 160A / out 6x16A 1x32A mono - 4x63A

Quadro elettrico 16A mono con orologio

Quadro elettrico 16A trif / out 3x16A mono gewiss m.T.Diff. 0,03

Quadro elettrico 16A trif con orologio

Quadro elettrico 250A / out 1x125A 2x63A 2x32A in flightcase rosso

Quadro elettrico 250A / out 6x16A 3x32A mono - 5x63

Quadri elettrici

Quadro elettrico 250A / out 6x16A 3x32a mono - 8x63A

Quadro elettrico 32A mono / out 2x16A mono

Quadro elettrico 32A trif / out 3x16A trif

Quadro elettrico 32A trif / out 6 mazzeri in catino

Quadro elettrico 32A trif / out 6 powercon

Quadro elettrico 32A trif / out 6x16A mono

Quadro elettrico 32A trif con orologio

Quadro elettrico 400A / out 1x250A-1x125A-2x63A westelettric

Quadro elettrico 63A trif / out 18x16A 2x32A monofase in flightcase

Quadro elettrico 63A trif / out 220v 12x16A - 380v 1x32A

Quadro elettrico 63A trif / out 220v 6x16A - 380v 2x16A in gomma

Quadro elettrico 63A trif / out 380v 2x32A - 220v 3x16A bianco

Quadro elettrico 63A trif / out 380v 3x32A - 220v 3x16A nero

Quadro elettrico 63A trif / out 4x16A 1x32a mono - 2x63A

Quadro elettrico 63A trif / out 6x32A monofase

Cavi segnale

Cavi per audio, video, luci anche su fibre ottiche e su cat6



QE400WPOST-2



QE32/6X16

Multicord audio

- Ciabatta 12ch audio
- Fibra ottica su ruzzola 100 m per segnali audio digitali
- Fibra ottica su ruzzola 200 m per segnali audio digitali
- Frusta esplosione audio 12ch / xlr femmina
- Frusta esplosione audio 12ch / xlr maschio
- Multicord audio 12ch 70 m
- Multicord audio 28ch 70 m con box e 2 esplosioni
- Multicord audio 32+8ch - 30 m con esplosione
- Prolunga audio m/f 12ch 10 m
- Prolunga audio m/f 12ch 20 m
- Prolunga audio m/f 12ch 3 m
- Prolunga xlr m/f 4ch 10 m
- Prolunga xlr m/f 4ch 20 m
- Prolunga xlr m/f 6+2ch 10 m
- Prolunga xlr m/f 6+2ch 20 m
- Prolunga xlr m/f 8ch 10 m
- Prolunga xlr m/f 8ch 5 m
- Ruzzola 2ch xlr 50 m
- Ruzzola 4ch xlr 50 m



MULTICORD AUDIO

Prolunghe monofase + accessori

Prolunghe e riduzioni monofase di varie lunghezze, da 10-16 o 32A, con connessioni: civili, cee, mazzeri, powercon, powercon ip

Prolunghe pentapolari + accessori

Prolunghe pentapolari con spina cee da 16 - 32 - 63 -125A, lunghezze varie e rispettive riduzioni

Prolunghe powerlock e accessori 400A

Abbiamo prolunghe e riduzioni powercon con corde di varie lunghezze

Prolunghe socapex 19 poli + accessori

Abbiamo prolunghe, accessori, riduzioni socapex 19 poli



PROLUNGA MONOFASE



PROLUNGA PENTAPOLARE

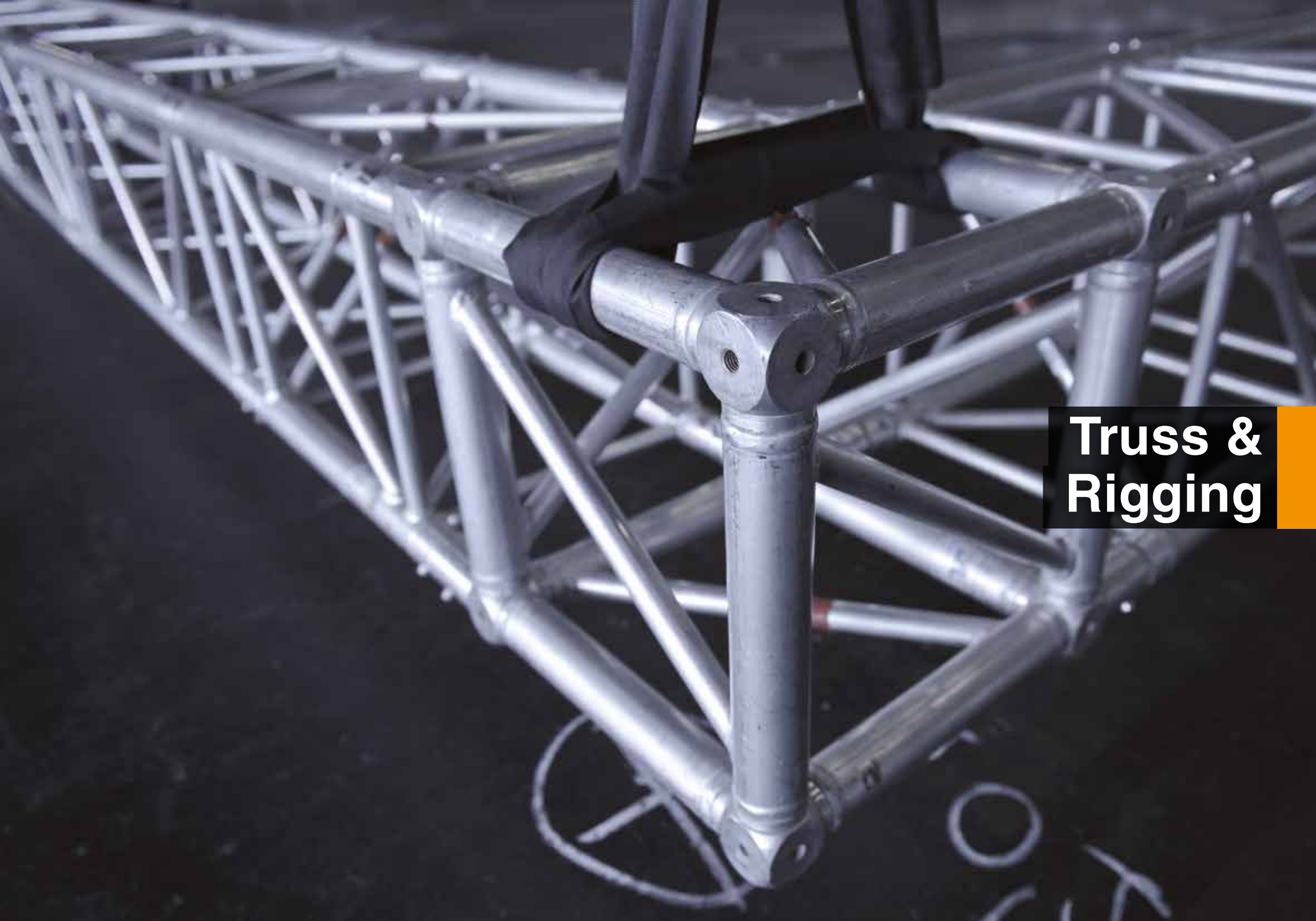

**Truss &
Rigging**

Truss & Rigging

Un grande show posa su grandi fondamenta

IT - Immagina un colosso coi piedi di argilla. Se la struttura su cui poggia il tuo parco audio luci non fosse all'altezza della situazione, non osiamo immaginarne le conseguenze: sarebbero catastrofiche. Non importa se è un piccolo evento o un grande concerto: lassù qualcuno ne porta sempre il peso. Volgi lo sguardo verso l'alto: c'è potere strutturale, meccanico, estetico (le truss nere quest'anno sono molto richieste), dalle molteplici forme lineari, curve, snodate, a sbalzo. Tutto si traduce in **grande cura nei dettagli** per darti la massima serenità e la garanzia di un **sicuro successo**. Prima di lasciare i nostri magazzini tutto il materiale viene controllato sia a livello estetico che strutturale. Qualsiasi cosa si debba sostenere lo si deve fare con metodo, ma anche con classe, non credete?

A great show lays on large foundations

EN - Imagine a giant with clay feet. If the structure on which your audio and lights equipment lays were not up to the task, we hardly dare to imagine the consequences: they would be catastrophic. No matter if it's a small event or a large concert: up there someone up is always carrying its weight. Turn your gaze upward: there is the structural power, mechanical and aesthetic (just as the captivating black truss), with multiple linear shapes, curved, articulated, cantilevered. Everything finally results into **great attention to detail** in order to give you the greatest serenity and the guarantee of a **certain success**. Before leaving our storage all material is checked both at aesthetic and structural level. Anything must be supported, it must be done methodically, but also elegantly, don't you think so?

Strutture alluminio arena 72

Strutture alluminio protruss 72

Strutture alluminio litec 72

Strutture multidirezionali peri 72

Stativi e torri 74

Motori - Paranchi e accessori 76

Attrezzatura 77

Strutture alluminio arena

Travi piatte arena per realizzare grid, tetti, coperture

Strutture alluminio protruss

Truss lato 52 cm quadrate

Travi piatte lato 76 cm per grid e coperture

Torri in truss lato 52 cm, altezza 14 m

Strutture alluminio litec

Serie qx30, qx40, qd30, qd40, fx30 color alluminio e nere

Strutture multidirezionali peri up

Complete di accessori e putrelle



LITEC QX

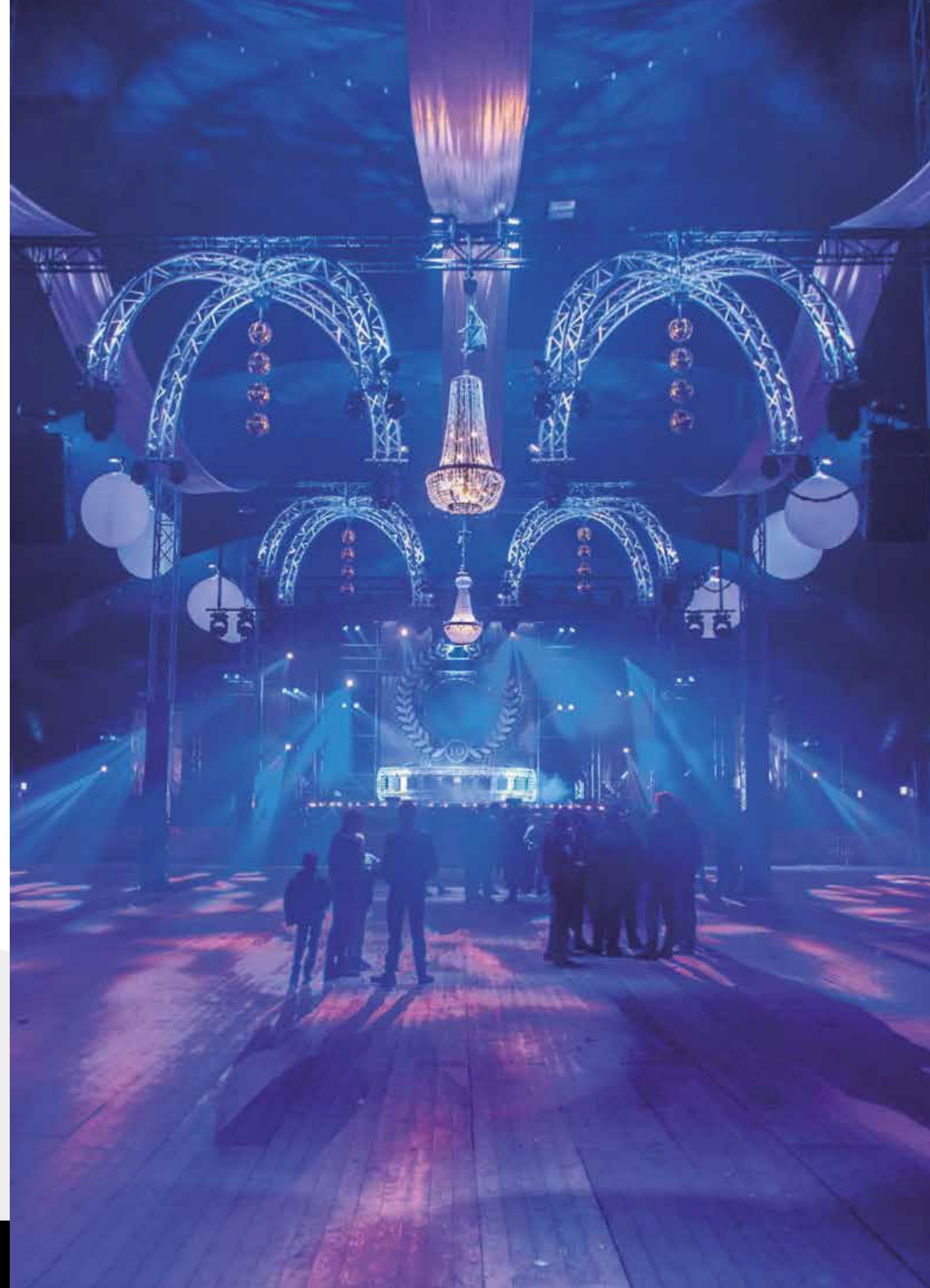

Stativi e torri

- Base a terra 100x100 con mezzi spigot in ferro
- Base a terra 120x120 per truss 40 con mezzispigot
- Base a terra 30x30 in alluminio per truss 30 con mezzispigot
- Base a terra 40x40 per truss 40 con mezzispigot
- Base a terra 60x60 in ferro per truss 30 con mezzispigot
- Base a terra md universale 30/40 con 4 mezzi spigot
- Base a terra nera 100x100 con mezzi spigot in ferro
- Base a terra per fari
- Base per torre incassata nel palco h=1,5 m - arena
- Base torre con arganello bama qx30 1,5 m completa
- Base torre con arganello litec qx30 1,5 m completa

Stativi e torri

- Base torre con arganello trabes qx30 1 m completa
- Base torre motorizzata bama qx30 1,5 m completa
- Base torre motorizzata litec varitower 30-40
- Elevatore protruss vl1564 6.4 m
- Stativo a mano 3 m 30 k
- Stativo a mano pl30 3 m 50 k proel
- Stativo manfrotto senior in alluminio 3,25 m
- Stativo per seguipersona
- Stativo steelforce 4 m 85 kg
- Wincher manfrotto 6 m 180 kg con aggancio truss

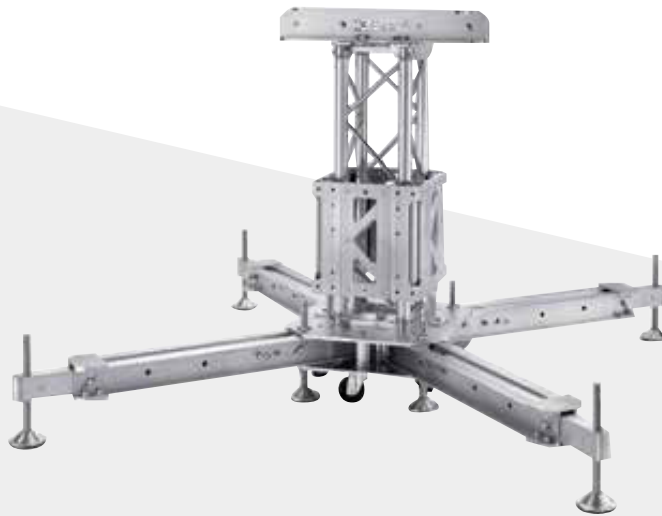

VARI30-40



VL1564



BST2540FS



WINCH6

Motori - paranchi e accessori

Beam clamp 3 T 80-320 mm safetex

Catena con doppio gancio + sicura 110 cm

Catena con doppio gancio + sicura 230 cm

Catena con doppio gancio + sicura 50 cm

Controllo a 1ch per motore

Controllo motore stage 4 in valigia

Controllo motore stage 8 in valigia

Glider - tirante regolabile 50sv ii con golfare m12

Motore 1 T sm10 stagemaker 20 m catena

Motore 500 kg starlift con 20 m di catena

Motore divo 1 T con spina 16A 4 poli

Motore divo 2 T con spina 16A 4 poli

Motore divo 320 kg con spina 16A 4 poli

Paranco 500 kg 15 m catena

Spanset, grilli, cavi acciaio, accessori



BEAMCLAMP



PA5T



MOTOCTRL-8

Attrezzatura

Cable cross - canalina da interno bianca 2 m

Cable cross - canalina da interno grigia 2 m

Cable cross 1 m 3 vie hd - grande

Canalina carrabile a 2 canali 30x30 mm, lunga 1 m

Cisterna 1000 lt

Contrappeso cesta in ferro con 11 prisme

Contrappeso in cemento 1400 kg

Contrappeso in cemento 700 kg

Leggio in ferro nero smontabile in bag

Plafoniera neon 2x58w-2x36w-1x36w

Rampa in alluminio 350x110

Rampa in alluminio, 3 m larga 76 cm - roll ramp

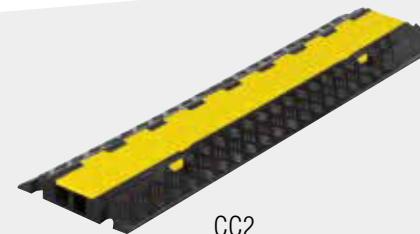

CC2



CISTERNA



ROLLRAMP

RADIO

DEE
JAY

DEEJAY
NIGHT



CATANIA - PIAZZA UNIVERSITÀ

DEEJAY NIGHT

IL GRANDE CONCERTO DI RADIO DEEJAY

Stage



Il palco

IT - Il centro dell'attenzione sui cui esibire la tua performance dev'essere uno spazio **ben distribuito, modulabile, robusto, inalterabile** e che sappia affrontare le avversità del tempo o l'impeto di una folla entusiasta. A tua disposizione pedane e palchi con una serie di varianti come la scelta dei materiali (plywood ignifugo o plexiglass), la forma (quadrata, circolare, ad angoli smussati), la collocazione (fissa o mobile su ruote o rotaie), per interni, per esterni, etc.. Che sia un evento fieristico, un meeting aziendale o un concerto, il nostro obbiettivo è quello di creare un grande spettacolo intorno a te.

Pedane e palchi Sixtema 82

The stage

EN - The focus of attention on which you exhibit your performance must be a **well distributed space, modular, robust, unalterable** and able to face the adversities of weather or the impetus of an enthusiastic crowd. At your disposal there are platforms and stages with a number of variants such as the choice of materials (fire retardant plywood or Plexiglas), the shape (square, circular, with rounded corners), the location (fixed or mobile on wheels or rails), for indoor, outdoor, etc .. No matter it is a trade fair, a business meeting or a concert, our goal is to create a big show around you.

Pedane e palchi Sixtema



IT - Sixtema porta nel mondo l'innovazione made in Italy attraverso la tecnologia innovativa e brevettata di palchi e pedane per ogni utilizzo e dimensione. Perfetto connubio tra eleganza, stile e resistenza sono forniti con strutture in alluminio anodizzato e viteria in acciaio inox. Muniti anche di gambe telescopiche (linea Bravo) per un facile montaggio anche in situazioni proibitive ed estreme come piscine e dislivelli, permettono portate da 750 a 1.000 kg/mq. Forniti con pianali di plexiglass o plywood sono la migliore soluzione per il tuo evento.

EN - Sixtema leads the world in innovation made in Italy through patented technology offer stage for each use and size. Perfect combination of elegance, style and durability are provided with anodized aluminum structure and stainless steel screws. Also equipped with telescopic legs (Bravo line) for easy installation even under difficult and extreme situations such as swimming pools and unevenness, allow flow rates from 750 to 1,000 kg / sqm. Supplied with plexiglass or plywood platforms are the best solution for your event.



Stage Covers



Qualcuno veglia su di me

IT- Sole, pioggia o vento per Ac produzioni non sono mai stati un problema. L'importante è attrezzarsi in maniera adeguata **salvaguardando il bene più prezioso:** il successo del tuo evento. Quando la copertura, completamente modulare, è **realizzata a regola d'arte** con materiali di prima scelta (pvc autoestinguente) e sistemi di irrigidimento Power Flex che **evitano pericolose sacche d'acqua** garantendo l'impermeabilità, è più facile focalizzare la tua attenzione sugli aspetti artistici. Disponiamo di **grandi coperture per ogni esigenza**, mono o doppia falda, allestibili anche in combinazione a strutture realizzate con sistemi multi-direzionali o mediante il modulo torre VT52. Mettiti pure al riparo con noi, sapremo salvaguardare il tuo investimento.

Someone to watch over me

EN- Sun, rain or wind have never been a problem for Ac produzioni. It's important to be equipped adequately **to protect your most valuable asset:** the success of your event. When the cover, completely modular, is made in **the best professional practice**, with materials of first choice (self-extinguishing PVC) and Power Flex stiffening systems, which **avoid dangerous water pockets** and ensure the waterproofing, it's easier to shift your attention on the artistic and structural aspects. We have **large covers for every need**, mono or double- pitched, also to set up in combination with structures made from multi-directional systems or by the VT52 tower module. Protect yourself with us, we will be able to safeguard your investment.

Coperture

Coperture per palchi con dimensioni standard:
6x8 m - 10x8 m - 12x10 m - 14x12 m

Possibilità di personalizzazione tunnel e coperture ad archi.



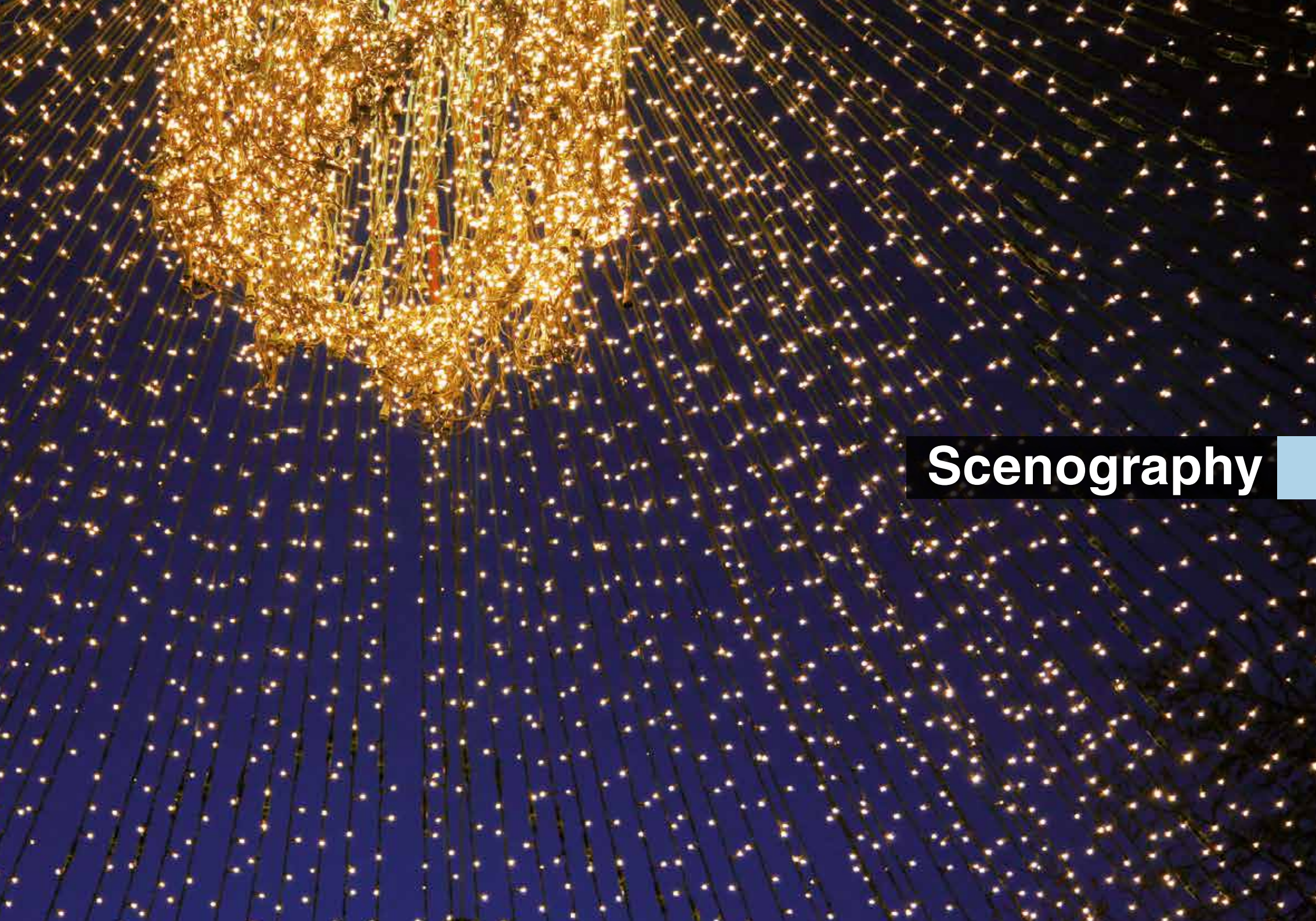

Scenography

“È pieno di stelle!”

IT - Un fulgido cielo stellato non può che portare meraviglia. Lo spettacolo inizia, le bocche aperte non si contano e gli sguardi stupiti cercano e non trovano il trucco! Com'è che appare così bello e profondo il fondale di stelle e luci colorate?! Luminarie e fondali sono quel **tocco indispensabile** per dare **magia alla tua iniziativa** e per soddisfarci ne abbiamo in serbo un ricco assortimento. Non resta che proseguire e restarne incantati...

“It's full of stars!”

EN - A shining starry sky can only bring wonder. The show starts, we cannot count the open mouths and the stunned gazes who look for the trick but cannot find it! How can the backdrop of stars and coloured lights look so beautiful and deep?! Lights and backdrops are the **essential touch** to convey **magic to your initiative** , and for your satisfaction we have a rich assortment of them. Simply go on and be enchanted...

Scenografia

- Fondale a led Acronn 6x4 m
- Fondale microforato nero 6x2 m con elastici
- Fondale microforato nero 6x4 m con elastici
- Fondale microforato showtec nero occhiellato 3x9 m
- Fondale microforato showtec nero occhiellato 6x9 m
- Fondale nero con 1 lato occhielli 6x2
- Fondale nero con 1 lato occhielli 6x3
- Fondale nero con 1 lato occhielli 6x4
- Fondale nero con 1 lato occhielli 8x4



Scenografia

- Gazebo beaver brand 3x3 bianco
- Gazebo qualyline 3x3 bianco
- Gazebo qualyline 4x4 m blu
- Luminaria - tenda a fili 160 led bianco caldo 5 m
- Luminaria 300 miniled 21 m
- Luminaria bianco caldo 4 m
- Podio in plexiglass

Disponibili teli occhiellati e non, gonnelle di varie colori e varie misure



QUALY3X3



**Special
Effects**

L'impossibile diventa reale

IT - Quando la realtà non basta, ecco l'impossibile che avanza! Creare **un'atmosfera da favola**, festosa, pazzesca o di tendenza basta volerlo. Per rendere **unico e originale** il tuo evento ecco le migliori attrezzature per **fumo, nebbia, neve, coriandoli, bolle e schiuma** a disposizione del tuo estro creativo e della tua voglia di stupire con effetti speciali. Buon divertimento!

The impossible is real

EN - When reality is not enough, there is the impossible advancing! For creating a fabulous, festive, crazy or **trendy atmosphere** you simply need to want it. In order to make your event **unique and original**, here there is the best equipment for **smoke, fog, snow, confetti, bubbles and foam** at disposal of your creativity and your desire to amaze with special effects. Good fun!

Macchine effetti speciali 100

Macchine effetti speciali

Controllo magicfx mfx3210 per confettigunner con cavo schuko/pwcon

Dispositivo attivazione confettigunner con cavo shucko/vde

Macchina bolle Eurolite sd200

Macchina coriandoli Universal Effects 350

Macchina del fumo DTS dmx fx5 con controllo manuale

Macchina del fumo ghost hazer Prolights gh500h

Macchina del fumo hero fogger Prolights h300f

Macchina del fumo Prolights dmx fx3000d



JETFOAM350



CONFETTIGUNNER

Macchine effetti speciali

Macchina fumo basso antari dng-200

Macchina neve vortex vx1300snow

Macchina schiuma universal effects 350

Ventola con spina 16A per fumo

Ventola dmx antari af-3 - cee/powercon

Ventola dmx martin af-1

Ventola nera con spina 16A per fumo



AF-3



H300F



ICT



“Provato a riavviare?”

IT- Cerchi **efficienza** nel comparto ICT? Stanco della solita logica dell'acquisto, configuro (mancano i driver?), utilizzo, riparo e poi butto? Oggi compri e **domani è già obsoleto**. Il mondo gira e cambia. Oggi il **rental nell'ICT** ti permette vantaggi tangibili soprattutto in termini di **convenienza ed affidabilità**. Paghi solo per il tempo che ti serve, **nessun contratto di assistenza**, nessuna spesa accessoria. Il nostro personale è a completa disposizione per rendere la tua vita informatica perfetta fino all'ultimo bit. Con noi non riavviare. Parti in quarta.

Computer e accessori 106

“Have you tried restarting it?”

EN- Looking for **efficiency** in the ICT sector? Tired of the same business logic, I configure it (drivers are missing?), I use it, and then I throw it away? Buy today and **tomorrow it's already obsolete**. The world turns and changes. Today, the **ICT rental** allows you tangible benefits especially in terms of **convenience and reliability**. You only pay for the time you need it, **no service contract**, no accessory costs. Our staff is at your complete disposal to make your computing life perfect down to the last bit. You don't need to restart. Hit the ground running.

Computer e accessori

Access point intellinet 300n

Adattatore 3.75G hsupa usb tp link

Case anti taccheggio iPad a parete

Extender usb2.0 100 m

iMac 2.9 Ghz intel core i5

iPad air 16gb wi-fi

Lcd QBell 19" touchscreen qbst19nb con supporto da tavolo

Microcue2 - telecomando presenter wi-fi

Notebook Acer aspire v5-531 con espansione vga/rj45

Notebook i3 probocook 4520s hp

Notebook i5 Acer aspire e1-5171

Notebook i5 Asus p2520l

Notebook i5 Lenovo thinkpad edge e530c

Notebook i5 Lenovo thinkpad edge e531



LENOVO E531



IPAD

Computer e accessori

Perfect cue mini - telecomando presenter wi-fi

Podio in plexiglass con monitor lcd 19"

Router glink sys wrt546l 4ch wireless

Router tp link tl-mr3420 3g/4g wireless

Router tp link tl-r860 8ch

Scanner per biglietti da visita iris card mini4

Scheda acquisizione video intensity shuttle component/hdmi Blackmagic

Silverscreen - hard disk multimediale

Stampante laser a colori Brother hl-3040cn

Stampante laser a colori Brother hl-3170cdn

Stampante laser monocromatica Brother hl-2035

Stampante laser monocromatica Samsung proxpress m3320nd

Switch-hub 1gb 5 porte kraun rj45 ethernet

Switch-hub 5 porte rj45 ethernet d-link

Switch-hub 8 porte rj45 ethernet Netgear

Telecomando presenter wi-fi in bag



IMAC



PODIOLCDDVI



Barricades

“Through the barricades”

IT - Le transenne sono **indispensabili** quando hai bisogno di creare percorsi, contenere il pubblico o delimitare le vie di fuga. Per interni o esterni, antipanico e in alluminio, sono **sinonimo di sicurezza e ordine**, affinché un imprevisto non rovini il grande giorno del tuo evento.

Transenne 106

“Through the barricades”

EN - Barriers are **essential** when you need to create paths, contain public or protect escape routes. Indoor or outdoor, anti-panic and in aluminium, they are **synonymous of safety and order**, so that an unexpected event cannot spoil the big day of your event.

Transenne

Recinzione orso-grill 330x200 completa di blocchetto

Tendiflex con fettuccia rossa 3 m

Transenna antipanico 1 m grigia

Transenna antipanico cancello grigio

Transenna antipanico passacavi

Transenna in metallo l=2,50 m completa di 2 piedini



JBL



Perfect Control

Come noleggiare

COME INIZIARE?

Scegli il prodotto desiderato

Sfoggia il nostro catalogo e scegli il prodotto più adatto alle tue esigenze in una vasta gamma di attrezzature idonee per il tuo evento.

Decidi il periodo di utilizzo

Scegli per quanto tempo ti occorre il nostro materiale e qual è la location in cui lo userai. Potremo così applicare la scontistica più adatta per redigere la nostra migliore offerta.

Inviaci la tua richiesta

Invia la tua richiesta a **info@acproduzioni.it**, il nostro personale addetto la esaminerà e, in caso di chiarimenti, sarai contattato al più presto.

Conferma:

Gli ordini saranno confermati solo alla ricezione dell'offerta firmata per accettazione e sono soggetti ai Termini e Condizioni Generali descritti di seguito nel presente catalogo. La cancellazione o la modifica di qualsiasi ordine deve pervenire in forma scritta (email) a: **info@acproduzioni.it**

How to rent

HOW TO STAR

Select the wanted equipment

Browse through our rental catalogue and select the equipment you want to rent. We have a wide range of equipment suitable for your event.

Select your period of use

Select the pick up and return date. This and the transport dates will determine the coefficient rate of the rented equipment.

Send us your request

Send your request to **info@acproduzioni.it**. Our rental department will check your request for availability and completeness. If there are any ambiguities, our rental specialist will contact you to change and complete your request.

Confirmation

Orders can only be confirmed by returning a signed offer. This will reserve the requested equipment. Cancellation or changes within any order must be in writing (by email to: **info@acproduzioni.it**). Any order is subject to General Terms and Conditions of this catalog.

Termini e Condizioni Generali

Se non espressamente concordato, i presenti termini e condizioni generali di ac produzioni hanno la precedenza su eventuali contratti stipulati in versione standardizzata nel settore, in pratica abituale e comune.

- Gli ordini si ritengono definitivi solo quando esplicitamente accettati in forma scritta da ac produzioni srl dopo verifica della disponibilità del materiale.
- Le offerte o i preventivi accettati dal Cliente sono da ritenersi definitivi e non possono essere annullati se non esplicitamente concordato diversamente. Il Cliente, in tale evenienza, è tenuto ad accettare la consegna del materiale onorando i termini contrattuali, oppure, fino a 24 ore prima della data indicante la consegna, pagare l'intero importo del noleggio e fino a 48 ore prima la metà della somma concordata.
- Il materiale noleggiato resta di proprietà di ac produzioni in ogni momento.
- Se non diversamente indicato il materiale viene accettato e consegnato presso i magazzini di ac produzioni .
- Il trasporto è sempre a carico del Cliente salvo quando non espressamente concordato per iscritto.
- Eventuali reclami devono pervenire per raccomandata entro e non oltre tre giorni lavorativi dal giorno di consegna del materiale oggetto di noleggio.
- Il Cliente risponde completamente dei danni causati a terzi o perdita intera o parziale del materiale noleggiato. Il materiale fornito a noleggio non comprende nessun tipo di assicurazione e resta sempre sotto la piena ed assoluta responsabilità del Cliente a prescindere dalla condizione del materiale stesso.
- Tutto il materiale messo a disposizione da ac produzioni è testato e approvato in conformità alla legislazione italiana e dev'essere utilizzato in base alle specifiche del costruttore.
- Il cliente è responsabile in loco di tutti i test di controllo necessari e di tutte le eventuali licenze necessarie all'uso del materiale fornito da ac produzioni .
- Tutto il materiale deve essere restituito nel suo stato originale. Conversioni o altre personalizzazioni e modifiche eseguite arbitrariamente dal Cliente sono passive di un supplemento orario di € 45,00 (IVA esclusa) al fine di riportare l'attrezzatura al suo stato iniziale.
- Per il materiale o parte di esso non restituito entro la tempistica contrattualmente concordata, in base a quanto disposto dall'articolo 1382 del Codice Civile italiano, per ogni giorno di ritardo e, in qualsivoglia caso, non oltre il decimo giorno dalla scadenza pattuita, il Cliente è tenuto a corrispondere ad ac produzioni, a titolo di penale e salvi ulteriori danni, una somma pari al 3% del valore di mercato dei beni noleggiati. Se il Cliente, trascorso il decimo giorno oltre la scadenza pattuita, dovesse ancora detenere illegittimamente i beni noleggiati, questi sarà perseguito anche in sede penale con particolare riferimento al reato di appropriazione indebita.
- Qualsiasi cambiamento di programma o sospensione della fornitura, non imputabile ad ac produzioni, non potrà essere considerato motivo di alterazione dei costi pattuiti specificati nell'offerta o preventivo.
- In caso di malfunzionamenti del materiale a noleggio da attribuirsi, previa verifica, ad ac produzioni, l'eventuale risarcimento dovuto alla responsabilità dello stesso non può comunque eccedere il prezzo pattuito con il Cliente in fase di formulazione dell'ordine.
- Nel caso in cui i beni noleggiati abbiano perduto l'idoneità all'uso cui erano destinati, il Cliente è tenuto a pagare integralmente il prezzo corrente di mercato degli stessi ad ac produzioni, salvo gli ulteriori e maggiori danni al medesimo arrecati.
- In caso di dilazioni di pagamento, precedentemente concordate, le stesse decadranno alla prima inadempienza da parte del Cliente, il quale sarà tenuto, inderogabilmente, a versare ad ac produzioni il saldo della somma residua dovuta.
- In caso di mancato pagamento parziale o per intero della somma dovuta sarà applicata una penale del saldo del debito alla data di scadenza pari ad una percentuale stabilita secondo i termini di legge vigenti.
- Materiale, schizzi, disegni, files e schede tecniche sono parti integranti del contratto. Il Cliente non può derivare nessun diritto su di essi oltre l'esclusivo scopo per cui sono stati prodotti. Tolleranze del 5% (cinque per cento) nelle dimensioni non comportano modifiche dei termini e delle condizioni contrattuali e saranno accettate senza riserva dal Cliente.
- Solo il testo in Italiano delle presenti condizioni generali è legalmente valido. Le traduzioni sono fornite al Cliente unicamente per la facilità di lettura. Per qualsiasi controversia o contestazione, si conviene quale foro esclusivamente competente quello di Milano.

General Terms and Conditions

Unless expressly agreed, these general terms and conditions of ac produzioni take precedence over any contracts in standardized version in the field, in usual and common practice.

- Orders are considered definitive only when explicitly accepted in writing by ac produzioni after checking the availability of the material.
- Offers or quotations accepted by the Customer are to be considered definitive and cannot be cancelled unless explicitly agreed otherwise. The Customer, in that case, is obliged to accept the delivery of the material by honouring the contractual terms, or up to 24 hours before the date indicating the delivery, pay the full rental amount and up to 48 hours before, half the amount agreed.
- The rented materials remain property of ac produzioni at any time.
- Unless otherwise indicated, the material is accepted and delivered at the warehouses of ac produzioni.
- Transportation is always at the Customer's expense unless expressly agreed in writing.
- Any complaints must be submitted by registered mail no later than three working days from the day of delivery of the rented materials.
- The Customer fully responds for any damage caused to third parties or full or partial loss of the rented material. The material provided for rental does not include any kind of insurance, and remains under full and absolute responsibility of the Customer regardless of the condition of the material itself.
- All the materials provided by ac produzioni are tested and approved in accordance with the Italian legislation and must be used according to the manufacturer's specifications.
- The Customer is responsible on-site for all the necessary control tests and all relevant licenses required for the use of the materials provided by ac produzioni.
- All materials must be returned in its original condition. Conversions or other customizations and modifications arbitrarily made by the Customer will be charged with an additional hour fee of € 45.00 (excluding VAT) in order to restore the equipment to its initial state.
- For the material or any part thereof not returned within the contractually agreed schedule, according to the provisions of Article No.1382 of the Italian Civil Code, for each day of delay, and in any event no later than the tenth day of the agreed due date, the Customer is obliged to pay to ac produzioni, as a penalty, and without prejudice of further damages, a sum equivalent to 3% of the market value of the rented goods. If the Customer, after the tenth day beyond the agreed due date, were still illegally detaining the rented goods, he will also be prosecuted in the form of criminal proceedings with particular reference to the crime of embezzlement.
- Any change of schedule or suspension of supply, not attributable to ac produzioni, will not be a reason of alteration of the agreed costs specified in the offer or quotation.
- In the event of malfunction of the rented material to be attributed, after verification, to ac produzioni, any compensation due to the responsibility of the same may not, in any case, exceed the price agreed with the Customer in the process of formulation of the order.
- In the event that the rented goods have lost suitability for the intended use, the Customer is obliged to pay the full current market price of the same to ac produzioni, without prejudice of further damages caused to the same.
- In the event of deferred payment scheme, previously agreed, the same will be forfeited at the first non-fulfilment by the Customer, who will be obliged, without exception, to pay to ac produzioni the balance of the outstanding amount.
- In case of failure to pay the full or partial due amount, a penalty will be applied to the balance of the debt at the due date, equal to a percentage determined in accordance with the legal provisions in force.
- Materials, sketches, drawings, files and technical sheets are integral parts of the contract. The Customer cannot arise any right on them beyond the exclusive purpose for which they were produced. Tolerances for 5% (five per cent) in size do not require changes of the contractual terms and conditions and will be accepted without reservation by the Customer.
- Only the Italian text of these general conditions is legally valid. Translations are provided to Customer exclusively for ease of reading. For any controversy or dispute, it is agreed that exclusive jurisdiction will be the Court of Milan.